

NÚMERO FT	0041
VERSIÓN FT	2.0
FECHA	04/03/2021

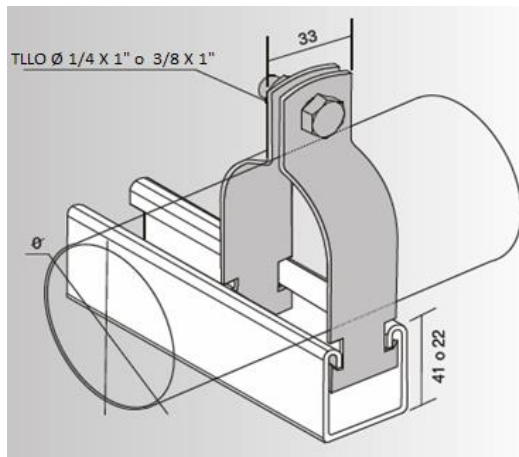

REFERENCIA	FP(AS)(XXX)
DESCRIPCIÓN (1)	ABRAZADERA STRUT PRE-GALVANIZADA Y GALVANIZADA EN CALIENTE
DESCRIPCIÓN (2)	
PLANO REF.	FP(AS)(XXX)
OTROS NOMBRES	FIJADOR DE TUBERÍA

EXPLICACIÓN COMODÍN REFERENCIA	AS: Acabado Superficial ( Pre-Galvanizada <b>PG</b> , Galvanizada <b>AG</b> ) XXX: Diámetro Nominal de la Tubería a soportar. En pulgadas.
--------------------------------	---



EJ: REFERENCIA	Ø NOMINAL	TLLO	ESPESOR (mm)	CARGA DE DISEÑO kg
FPAG012	1/2"	1/4 X 1	1,52	860
<b>FPPG034</b>	3/4"	1/4 X 1	1,52	860
<b>FPPG100</b>	1"	1/4 X 1	1,52	860
FPAG114	1-1/4"	3/8 X 1	1,52	1600
FPAG112	1-1/2"	3/8 X 1	1,52	1600
FPAG200	2"	3/8 X 1	1,52	1600
FPAG212	2-1/2"	3/8 X 1	1,52	1600
FPAG300	3"	3/8 X 1	1,52	1600
FPAG400	4"	3/8 X 1	1,52	1600
FPAG600	6"	3/8 X 1	1,52	1600
FPAG800	8"	3/8 X 1	2,00	2088
FPAG1000	10"	3/8 X 1	2,00	2088

## MATERIALES

Especificaciones del acero según ASTM A572/A572M; ASTM A36/A36M

## ACABADOS

\* **Galvanizado por inmersión en Caliente**, según Norma ASTM A153/A153M

\* **Galvanizado en continuo**, según Norma ASTM A653/A653M

## USOS CONOCIDOS:

Sujeción de tubería en Perfiles Mecano

ELABORÓ: CÉSAR AUGUSTO GIL CALLE	APROBÓ: ALEJANDRO RESTREPO
-------------------------------------	-------------------------------

## NOTA:

Las características técnicas indicadas pueden cambiar sin previo aviso procurando la mejora del producto.